

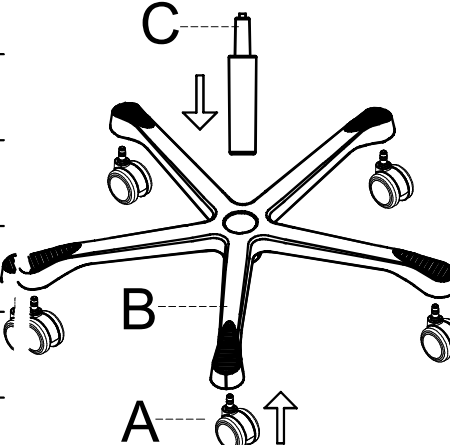

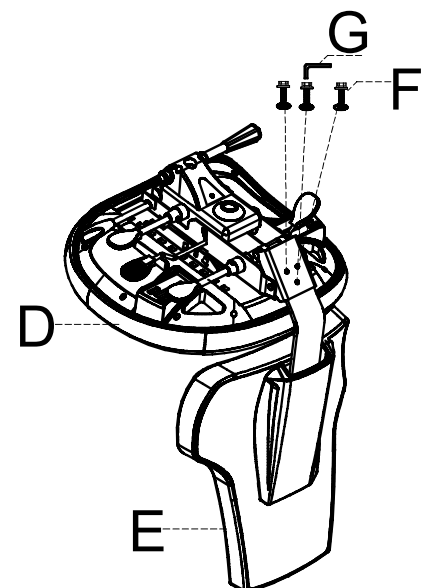

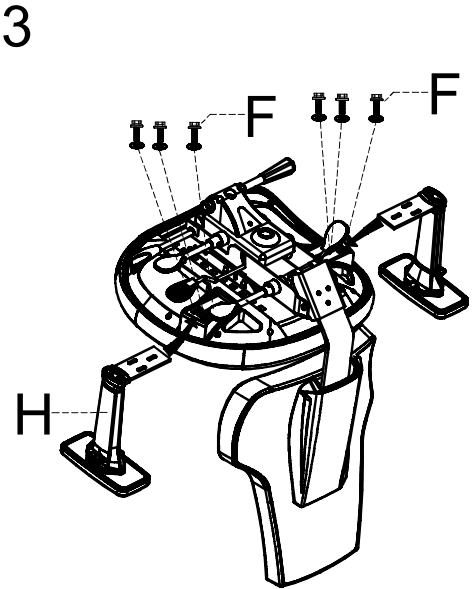





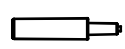

MONTÁŽNÍ NÁVOD - 280770

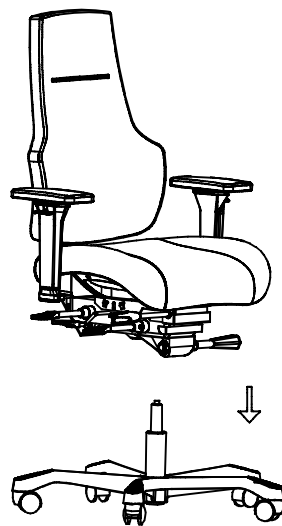
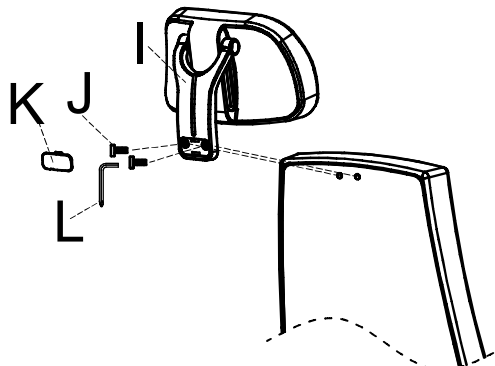
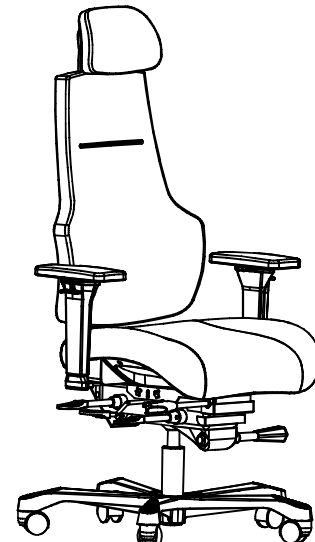
PŘED POUŽITÍM A MONTÁŽÍ TOHOTO VÝROBKU SI PROSÍM POZORNĚ PŘEČTĚTE TENTO NÁVOD

A		5x	<p>1</p> 	<p>2</p> 	<p>3</p> 
B		1x			
C		1x			
D		1x			
E		1x			
F	 M8x20	9x			
G		1x	<p>4</p> 	<p>5</p> 	<p>6</p> 
H		2x			
I		1x			
J	 M6x20	2x			
K		1x			
L		1x			

NÁVOD NA POUŽITÍ

Nastavení podhlavníku: ①

Zvedání: Držte opěrku hlavy oběma rukama a zvedněte ji do vhodné výšky.

Snížení: Držte opěrku hlavy oběma rukama a stáhněte ji dolů do vhodné výšky.

Nastavení sklonu opěrky hlavy: Uchopte opěrku hlavy oběma rukama a otočte ji do vhodného úhlu.

Nastavení výšky opěradla: ②

Zvedání: Držte spodní část opěráku oběma rukama a krok za krokem ji zvedněte do vhodné výšky.

Snížení: Držte spodní část židle oběma rukama a zvedněte ji krok za krokem. Po překročení nejvyšší polohy lze záda spustit do nejnižší polohy.

Pozor: Opěradlo se NELZE spustit dolů během nastavování směrem nahoru; Pouze při dosažení nejvyšší polohy můžete spustit dolů do nejnižší polohy a uvolnit ruce.

Nastavení područek: ③

Výška područek: Držte područku a vytáhněte tlačítko nahoru a zvedněte ji nahoru nebo spusťte dolů.

Opěrný plocha posuv vpřed/vzad: Uchopte dotykovou plochu područky a posuňte ji dopředu nebo dozadu.

Úhel opěrné plochy područky: Uchopte opěrnou plochu a otočte ji doleva nebo doprava.

Šířka područky: Uchopte područku a stiskněte tlačítko pod područkou, posuňte se vodorovně doleva nebo doprava.

Nastavení výšky sedáku: ④

Zvedání: Při odlehčení židle zvedněte páku, při dosažení požadované výšky páku uvolněte.

Snížení: Vsedě zvedněte páku nahoru a po dosažení požadované výšky páku uvolněte.

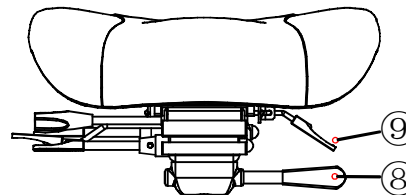
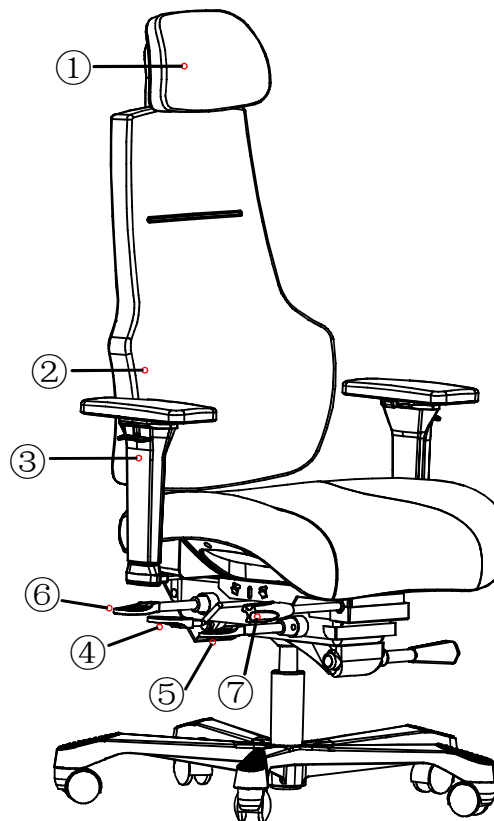

Nastavení úhlu sklonu (Tilt/Swing Lock): ⑤

Odblokování: Zatáhněte za nastavovací páku.

Uzamčení: Při dosažení požadovaného úhlu zatlačte dolů nastavovací páku.

Nezávislé nastavení sklonu opěradla: ⑥

Odblokování: Zatáhněte za nastavovací páku.

Uzamčení: Při dosažení požadovaného úhlu zatlačte dolů nastavovací páku.

Nastavení úhlu sedáku: ⑦

Zvednutí: Otočte rukojetí nastavení úhlu sedadla proti směru hodinových ručiček.

Snížení: Otáčejte rukojetí pro nastavení úhlu sedadla ve směru hodinových ručiček.

Tipy: Při použití této funkce si prosím sedněte na židli, lehněte si, aby tělo židle zůstalo v nakloněné poloze, pak je snazší otočit rukojetí.

Nastavení napětí náklonu: ⑧

Pro zvýšení: Otáčejte knoflíkem ve směru hodinových ručiček/vpřed pro silnější.

Snížení: Otočte knoflíkem proti směru hodinových ručiček/dozadu na slabší.

Nastavení hloubky sedu: ⑨

Pro zvýšení: Vsedě a zatažením za páku současně zatlačte boky dopředu, abyste posunuli sedák do správné polohy, a poté páku uvolněte.

Snížení: Při odchodu nebo napůl nahoru zatáhněte za páku a sedák se může vrátit do zadní polohy, nebo páku uvolněte, když dosáhne požadované polohy.

ÚDRŽBA

Údržba potahové látky se provádí očištěním jemným kartáčem ve směru hlavních vláken, setřením nečistot vlhkým hadrem s mýdlovou vodou případně šamponováním. Složení potahové látky je 100%polyester (PES).

Doporučujeme každé 3 měsíce provádět kontrolu dotažení šroubů.

Židle je určena k sezení v třísměnném provozu, v dohledových centrech, velínech a dalších aplikacích s vícesměnným interiérovým provozem.

Záruční lhůta 60 měsíců je platná u tohoto druhu použití. Během platnosti záruky výrobce nahradí bezplatně všechny části, které byly poškozeny vadou materiálu nebo zásluhou chyby při výrobě. Výrobce v těchto případech nahrazuje vadné části nikoliv celé židle.

Nosnost židle je max. do 200 kg.

Záruka se nevztahuje na škody způsobené:

- dopravou (za tyto škody odpovídá dopravce)
- přírodní katastrofou
- chybnou montáží
- nedbalým a nepřiměřeným používáním
- nedodržením uvedených pokynů

