

Návod na montáž a použití pro Plošinový žebřík

Katalogové číslo: 484000 – 484005



Výrobky odpovídají normě EN 131. Výrobek je dodáván v rozebraném stavu, a proto se musí před prvním použitím smontovat a obalový materiál musí být zlikvidován podle předpisu pro ochranu životního prostředí.

1. Všeobecné pokyny

Pro úspěšnou a bezpečnou montáž a provoz těchto schodů s podestou je nezbytné si přečíst tento návod, porozumět mu a řídit se jím. Každé nedodržení může mít za následek nehody smrtelného charakteru, poranění nebo věcné škody.

Návod musí být v místě montáže a používání neustále k dispozici a musejí si jej přečíst, porozumět mu a dodržovat jej všechny osoby, které jsou pověřeny některým z těchto úkolů:

- přeprava
- montáž a demontáž
- používání
- kontrola, čištění, ošetřování nebo údržba

Jestliže budou schody s podestou předány třetí osobě, musí být novému majiteli předán i tento návod. Vedle tohoto návodu respektujte následující dokumenty a předpisy:

- ustanovení dané země o prevenci úrazů,
- uznávaná odborná technická pravidla pro bezpečnou a odbornou práci na lešeních a s nimi,
- bezpečnostní předpisy pro použití elektrických provozních prostředků za zvýšeného ohrožení elektrickým proudem.

2. Všeobecná bezpečnostní upozornění

- Před použitím žebříku zkontrolujte, zda při dopravě nebo jiné činnosti nedošlo k jejich poškození např. nabeuržení konstrukce, což by zapříčinilo jeho nestabilitu.
- Každé poškození se musí ihned opravit.
- Pojízdňé schody se smějí používat jen na vodorovné podlaze, nesmí se měnit pracovní výška podkládáním ani používat zábradlí jako zvýšení pracovní výšky.
- Vždy používejte vhodnou pracovní obuv.
- Nevstupujte na žebřík pod vlivem alkoholu nebo drog.
- Dbejte na čistotu stupňů, olej, bláto.
- Schody s plošinou nejsou určeny k opravám elektrických zařízení pod napětím! Zařízení vždy vypněte a zajistěte proti náhodnému zapnutí.
- Je zakázáno se při práci předklánět za ohrádku plošiny. Pokud již nemůžete dosáhnout bezpečně k místu práce, schody posuňte na lepší pracoviště.
- Při sestupování z žebříku sestupujte čelem ke schodům.
- Používejte nanejvýš s 1 osobou.
- Nepřekračujte maximální zatížení 150 kg.

3. Montáž

Plošinový žebřík montujte nejméně se dvěma osobami.

1. Připevněte kolečka k základně.
2. Sestavte boční rámy a namontujte je k základně.
3. Spojte boční rámy závorou.
4. Smontujte stupně.
5. Přidělejte plošinu mezi boční rámy.
6. Namontujte zábradlí k rámu a schůdkům.

Po montáži zkontrolujte:

- Byly namontovány všechny díly z rozsahu dodávky?
- Jsou namontována a zabezpečena všechna dodaná zábradlí?
- Jsou všechny šroubové spoje pevně utaženy?

484000, 484001

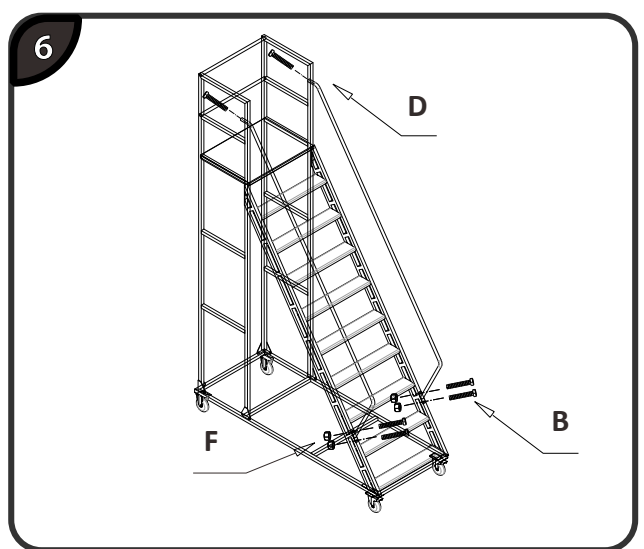
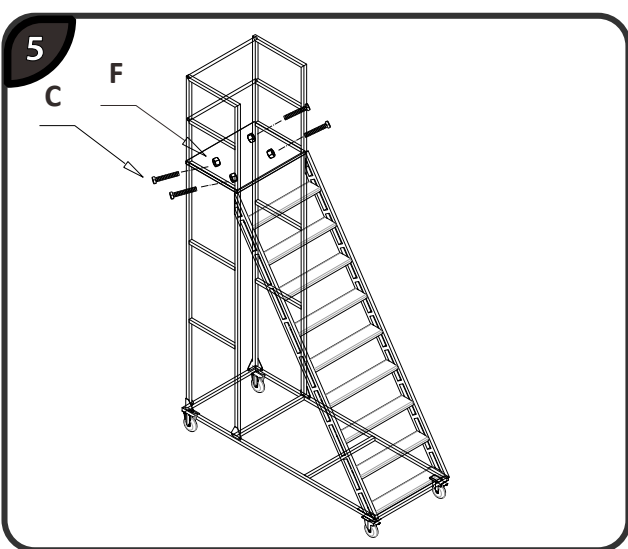
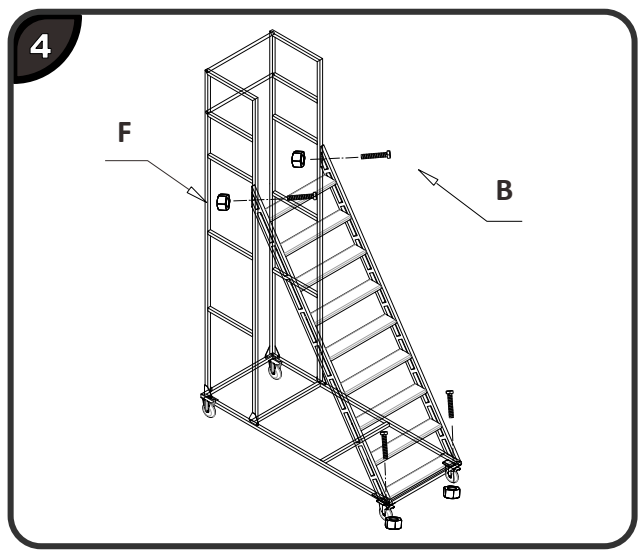
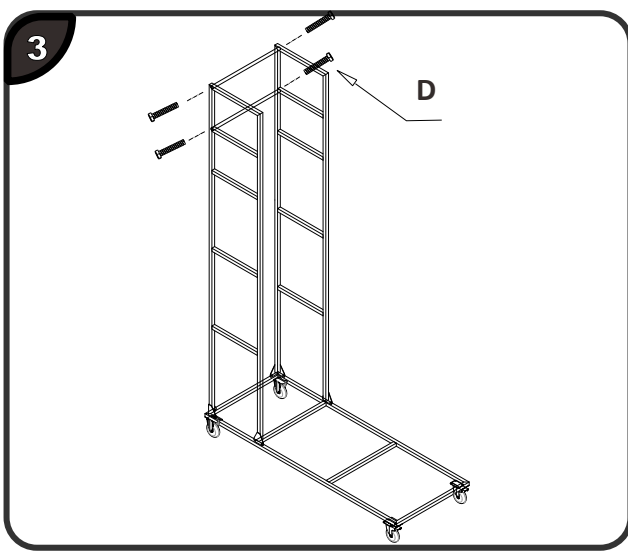
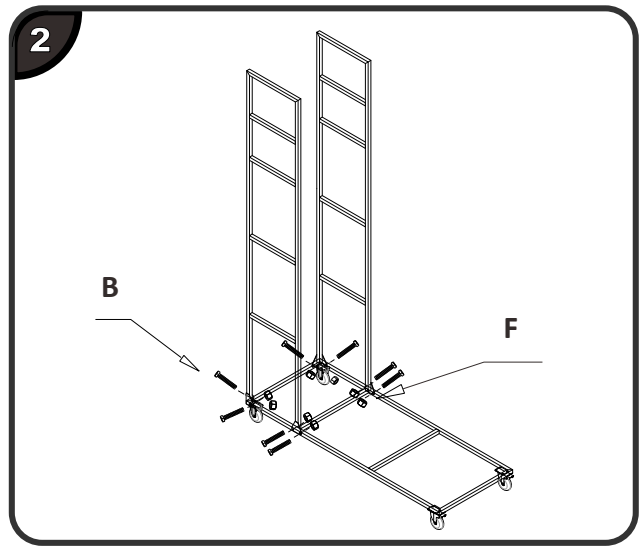
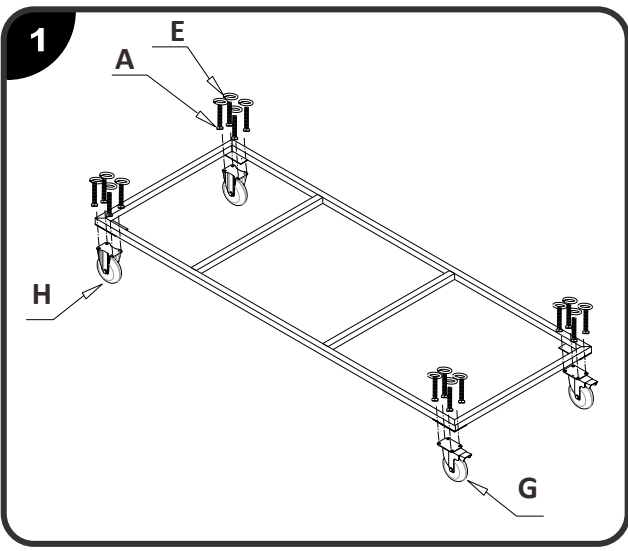
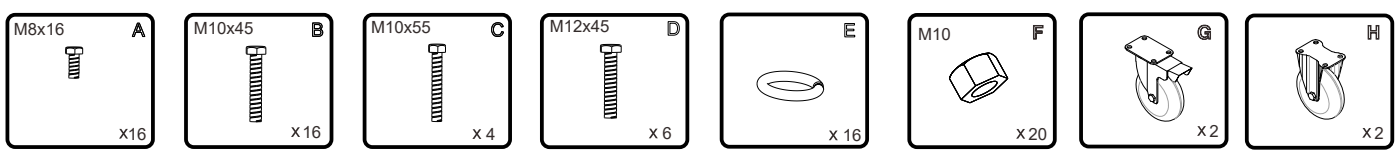

484002

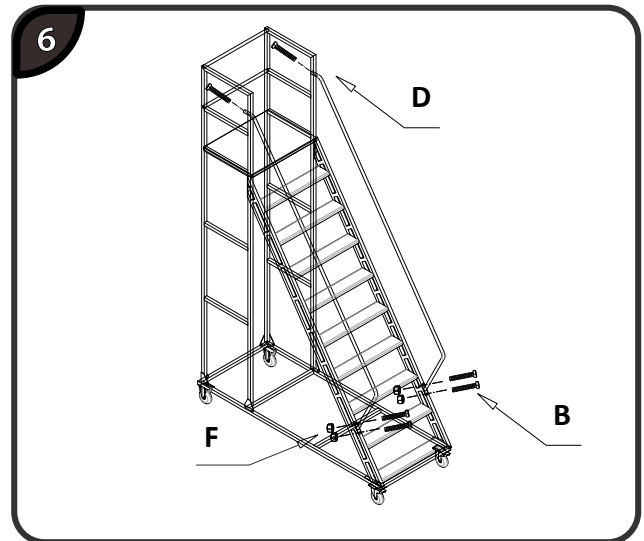
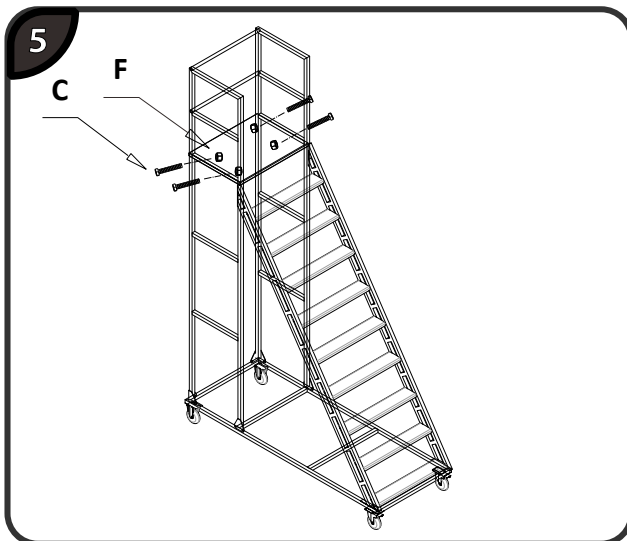
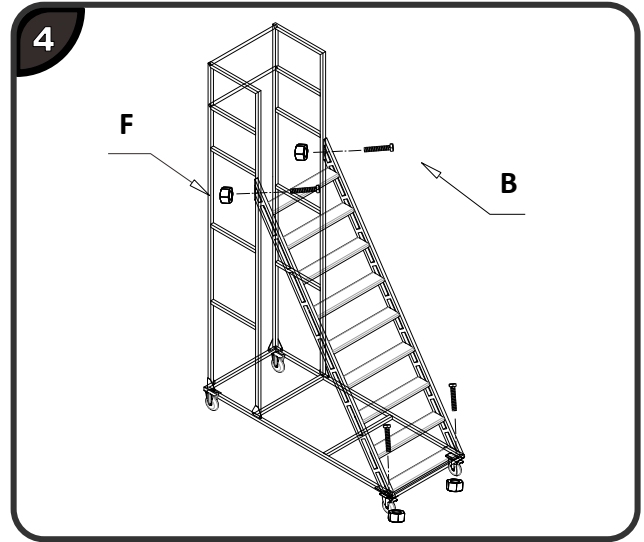
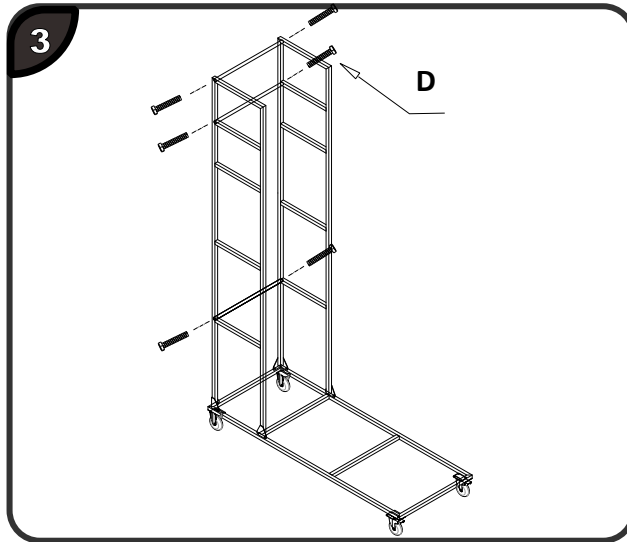
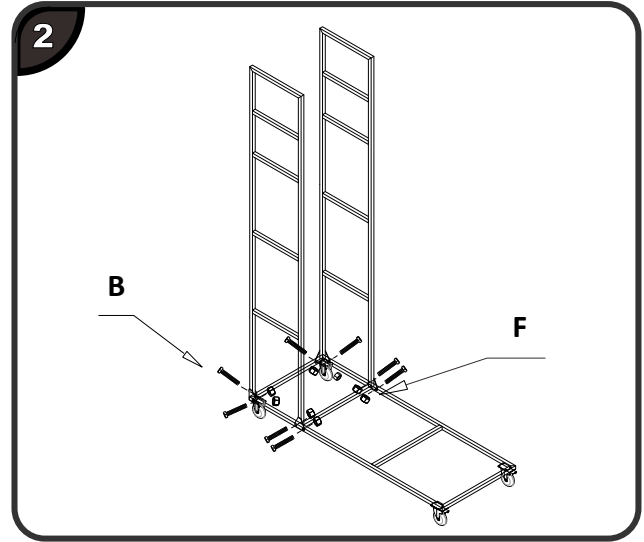
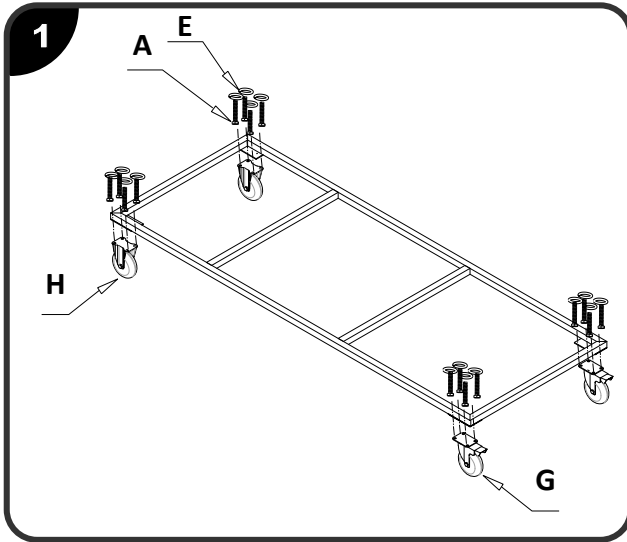
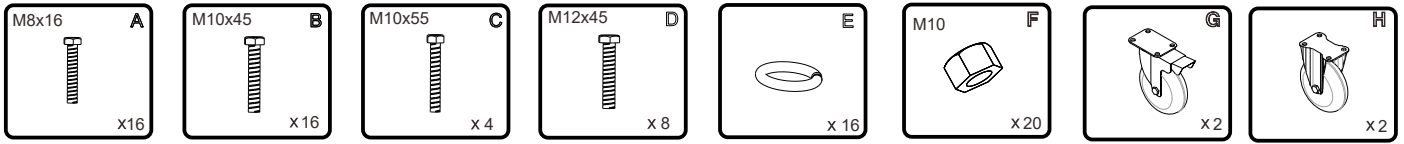

484003

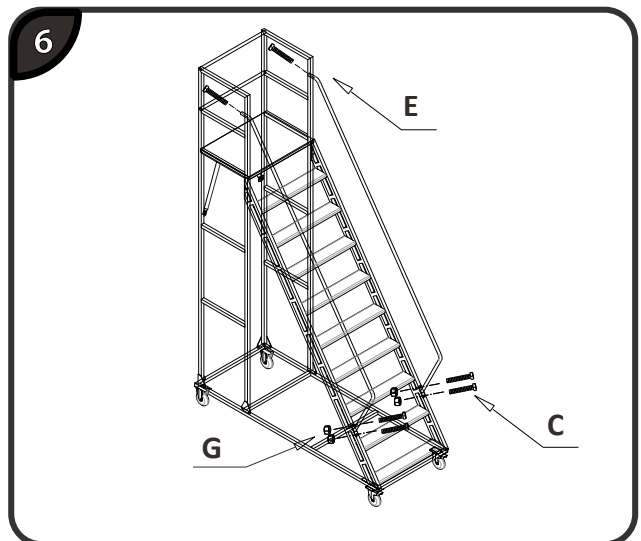
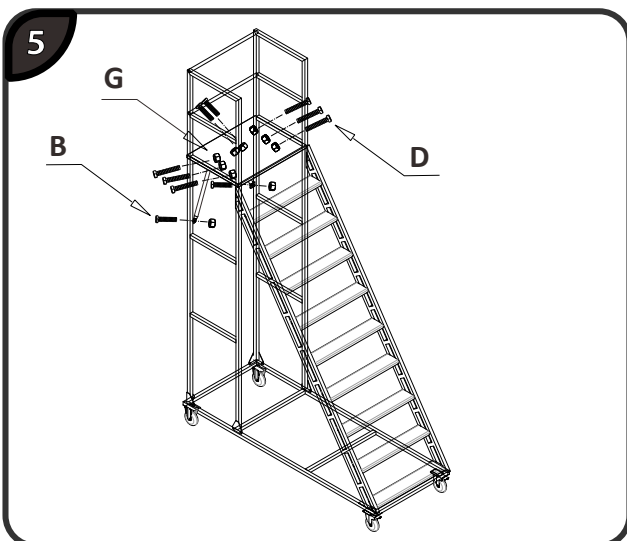
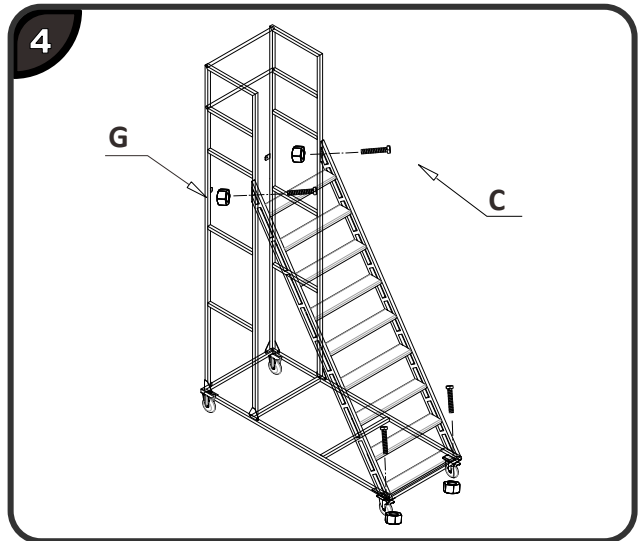
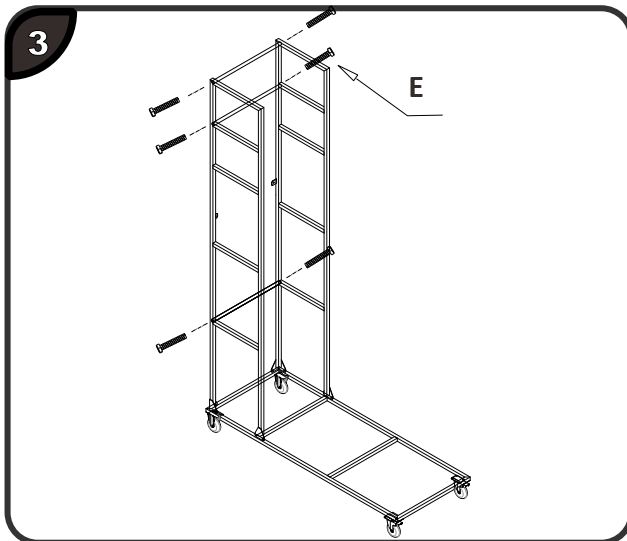
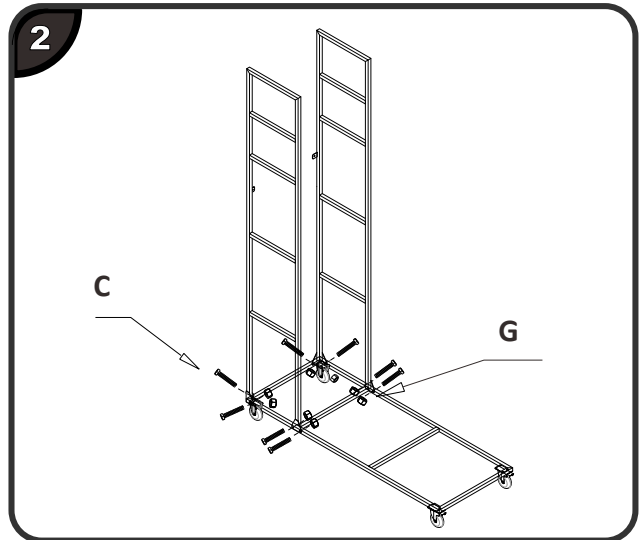
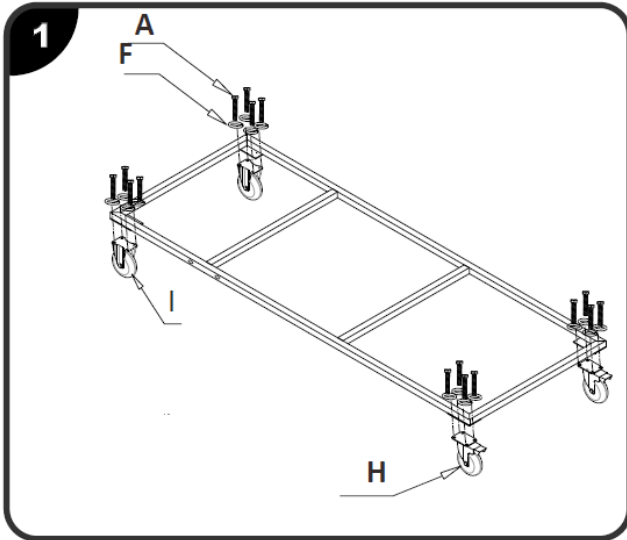
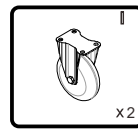
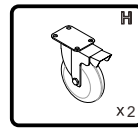
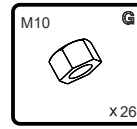
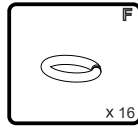
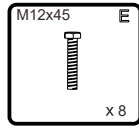
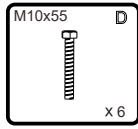
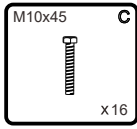
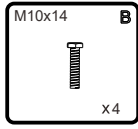
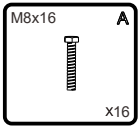

484004

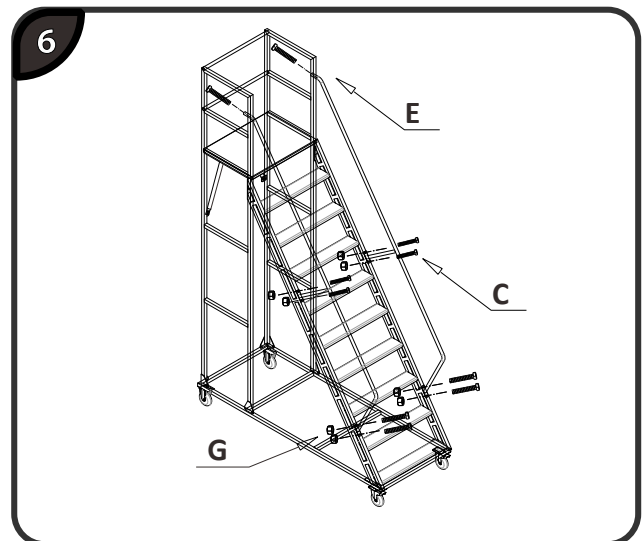
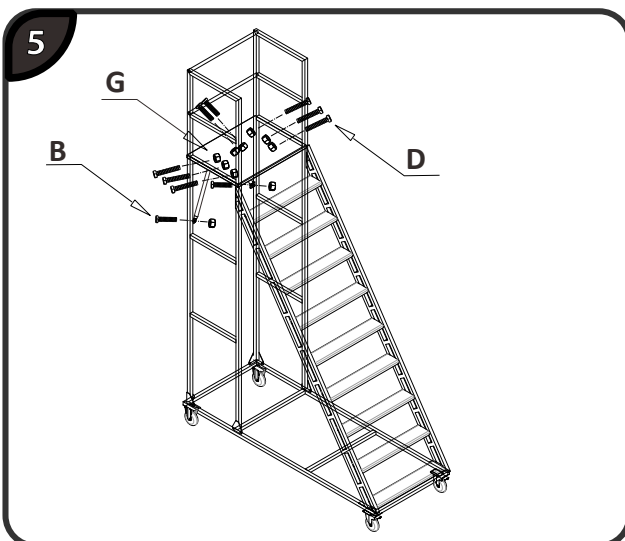
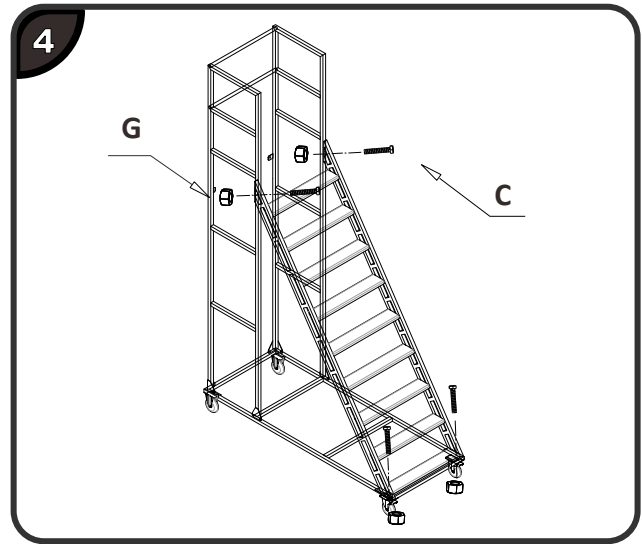
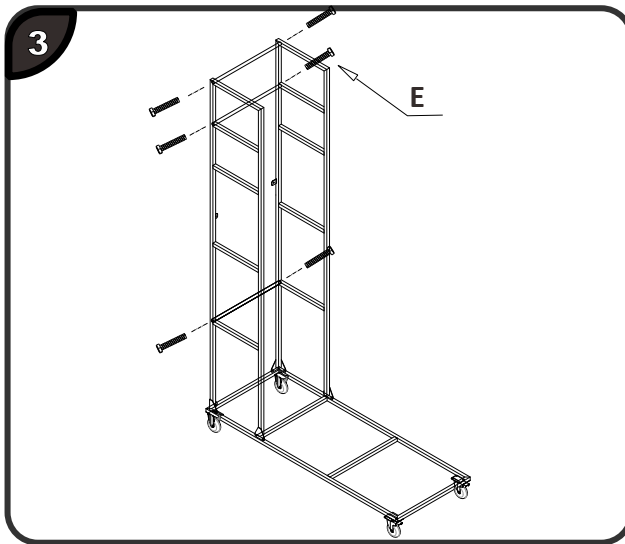
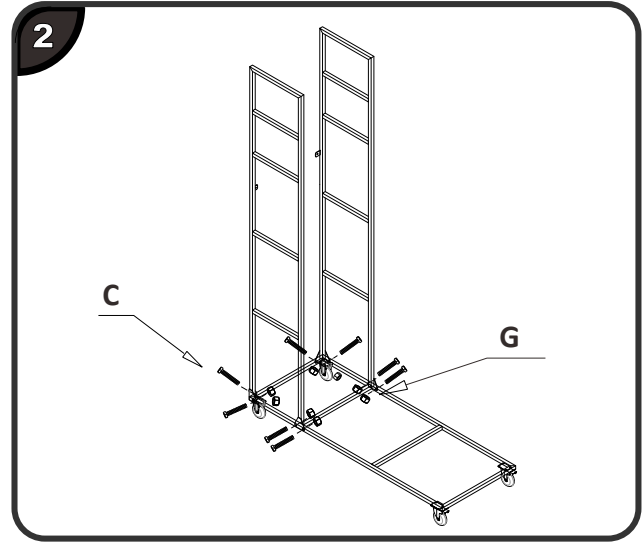
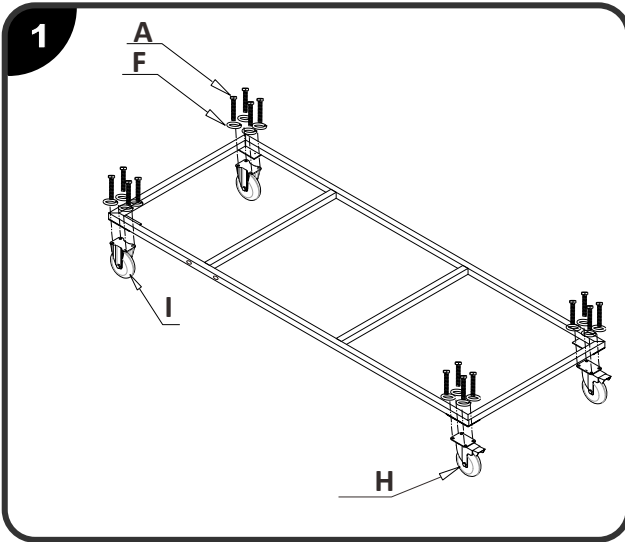
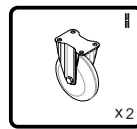
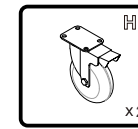
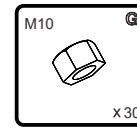
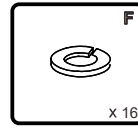
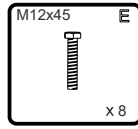
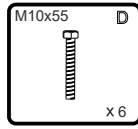
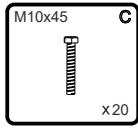
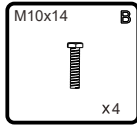
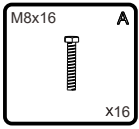

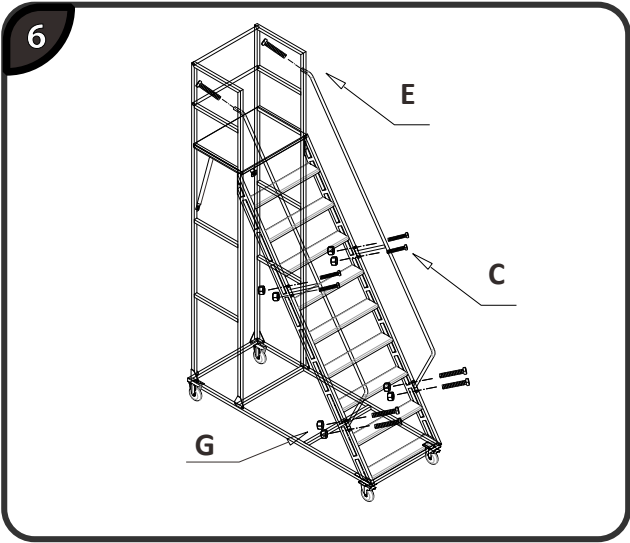
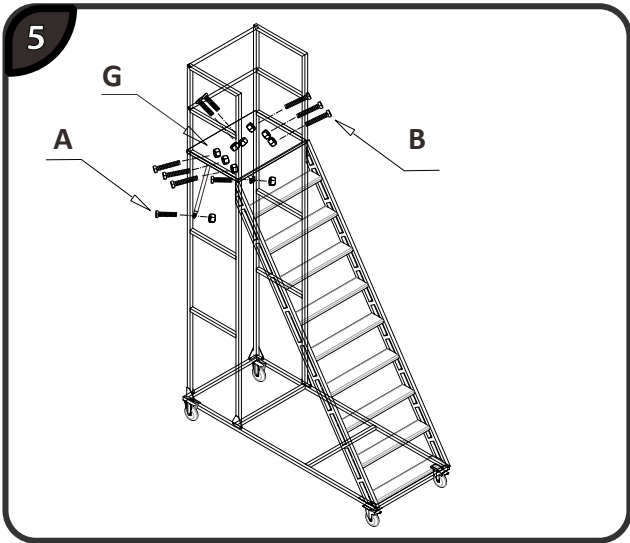
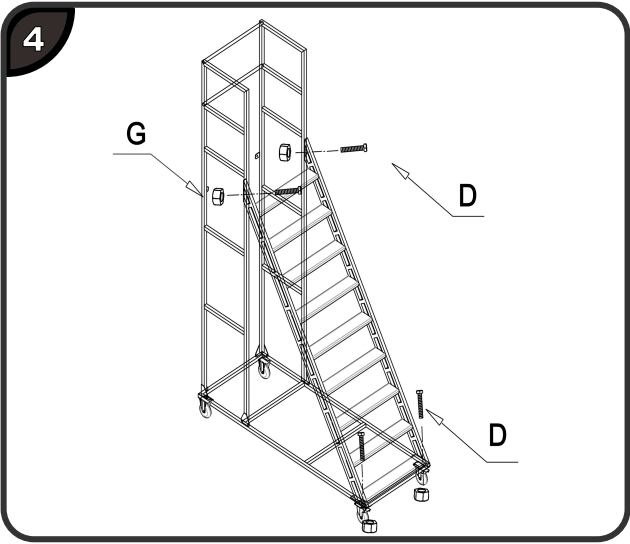
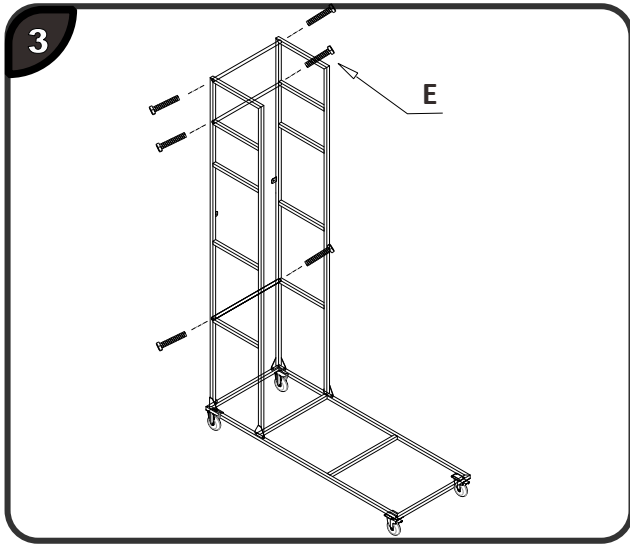
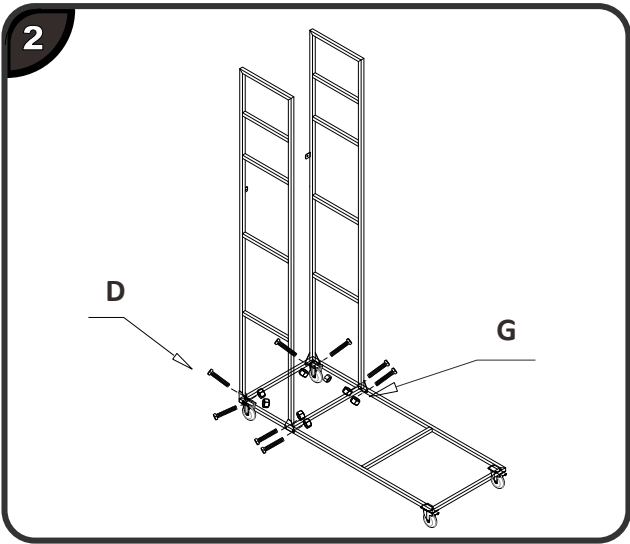
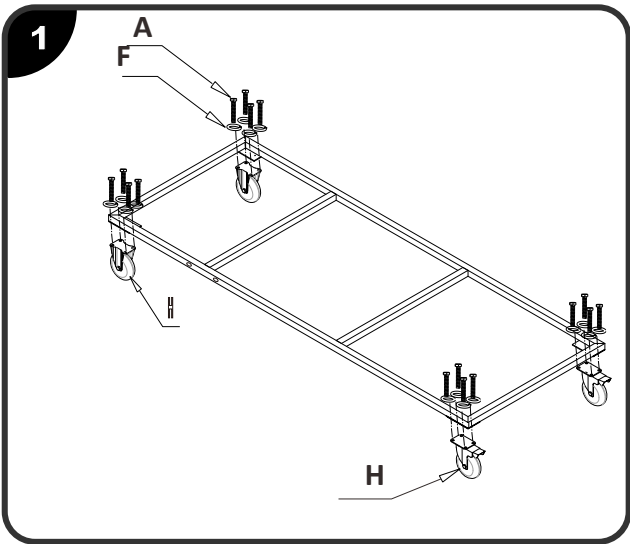
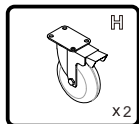
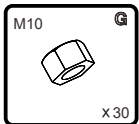
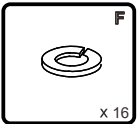
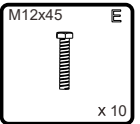
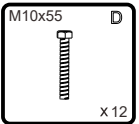
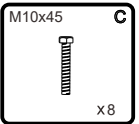
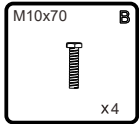
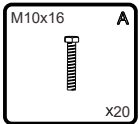

4. Použití

- Dodržujte bezpečnostní pokyny v „**2. Všeobecná bezpečnostní upozornění**“.
- Nenechávejte na veřejných místech bez dozoru, zajistěte proti neoprávněnému přístupu.
- Zajistěte proti nežádoucímu pohybu, aretujte brzdovou páku vodicích koleček.
- Před použitím zkontrolujte:
 - Stojí plošinový žebřík kolmo na rovném nepohyblivém podkladu?
 - Je výrobek v bezchybném stavu?
 - Jsou kolečka funkční a správně nastavená?

4.1 Zvláštní nebezpečí při používání plošinového žebříku

- Nevzpírejte se vlastní tělesnou vahou proti zábradlí.
- Nešplhejte po zábradlí, nešplhejte na schodech zvenčí.
- Neskákejte na nášlapné ploše a plošině.
- Schody s podestou nepoužívejte, jestliže jsou na nich látky, které napomáhají uklouznutí (olej, tuk atd.).
- Pracovní výšku nikdy nezvedejte žebříky, bednami nebo jinými zařízeními.
- Plošinový žebřík jednostranně nezatěžujte. Břemeno rozdělujte na plošině vždy rovnoměrně.
- Plošinový žebřík nepoužívejte bezprostředně vedle dveří a oken, pokud dveře či okna nejsou zajištěné. Nouzové východy však nesmějí být zablokovány.
- Neupevňujte na ně reklamní tabule ani výrobky, které zesilují zatížení větrem.
- Při hrozícím větru schody opusťte, spolu s několika dalšími osobami je přesuňte do prostoru chráněného před větrem a zabezpečte je vhodným opatřením před překlopením (např. ukotvením).
- Po ukončení práce přesuňte plošinový žebřík do prostoru chráněného před větrem a případně je vhodným opatřením zabezpečte před překlopením (např. ukotvením).

4.2 Přesouvání

- Nepřesouvejte, pokud se na plošině nacházejí osoby, materiál nebo nářadí.
- Přesouvejte vždy jen pomalu rukama, nikdy pomocí tažných strojů nebo vidlicových zdvižných vozíků. Nesmí dojít k žádnému nárazu.
- Přesouvejte jen podélným nebo diagonálním směrem po rovné a únosné ploše bez překážek a následně je ihned zabrzděte.

5. Skladování a přeprava

5.1 Skladování

- Konstrukční díly skladujte tak, aby byly chráněny před klimatickými vlivy. Ukládejte je přednostně naležato.

5.2 Přeprava

- Plošinový žebřík demontujte a zabalte k přepravě.
- Před přepravou zajistěte konstrukční části pomocí transportních pásů proti sklouznutí a pádu.
- Konstrukčními díly při nakládání nikdy neházejte.

6. Likvidace

Po uplynutí životnosti žebříku nebo v případě nutnosti opravy, která se jeví jako značně neekonomická, se likvidují jednotlivé části žebříku po celkové demontáži s ohledem na dodržení požadavků na ochranu životního prostředí.